



Spezial-Angebot für SIA-Mitglieder Basel

ImmoExpo Basel

24.-26.4.2009

www.immoexpobasel.ch





Die Messe

Unter dem Namen Immofoire hat sich die Basler Eigenheimmesse beim Publikum in den vergangenen Jahren zu der Informationsplattform rund um die Immobilienbranche gemausert. Nach einem Wechsel auf der Organisationsebene und einem Relaunch ist die Immofoire Geschichte.

Pünktlich zum Frühlingsbeginn 2008 öffnete die Messe unter dem **neuen Namen ImmoExpo Basel** ihre Tore und wartetet mit erweitertem Themengebiet sowie zahlreichen Neuigkeiten auf.

Im **2009** wird die Geschichte erfolgreich weiter geschrieben. **Sind Sie mit dabei?**



Das Angebot

Die Idee

Architekten, Ingenieure und Planer können sich einem interessierten Publikum zu attraktiven Konditionen präsentieren.

Das Konzept

Sie können Ihre Projekte und Modelle am speziell für SIA-Mitglieder eingerichteten Stand vorstellen.

Das Ziel

Die SIA-Mitglieder finden an der ImmoExpo ihr Zielpublikum (siehe Folie Resultate der Besucherumfrage!) und können ihre Arbeit kostengünstig und mit einem minimalen Aufwand optimal präsentieren.



Die Beschreibung

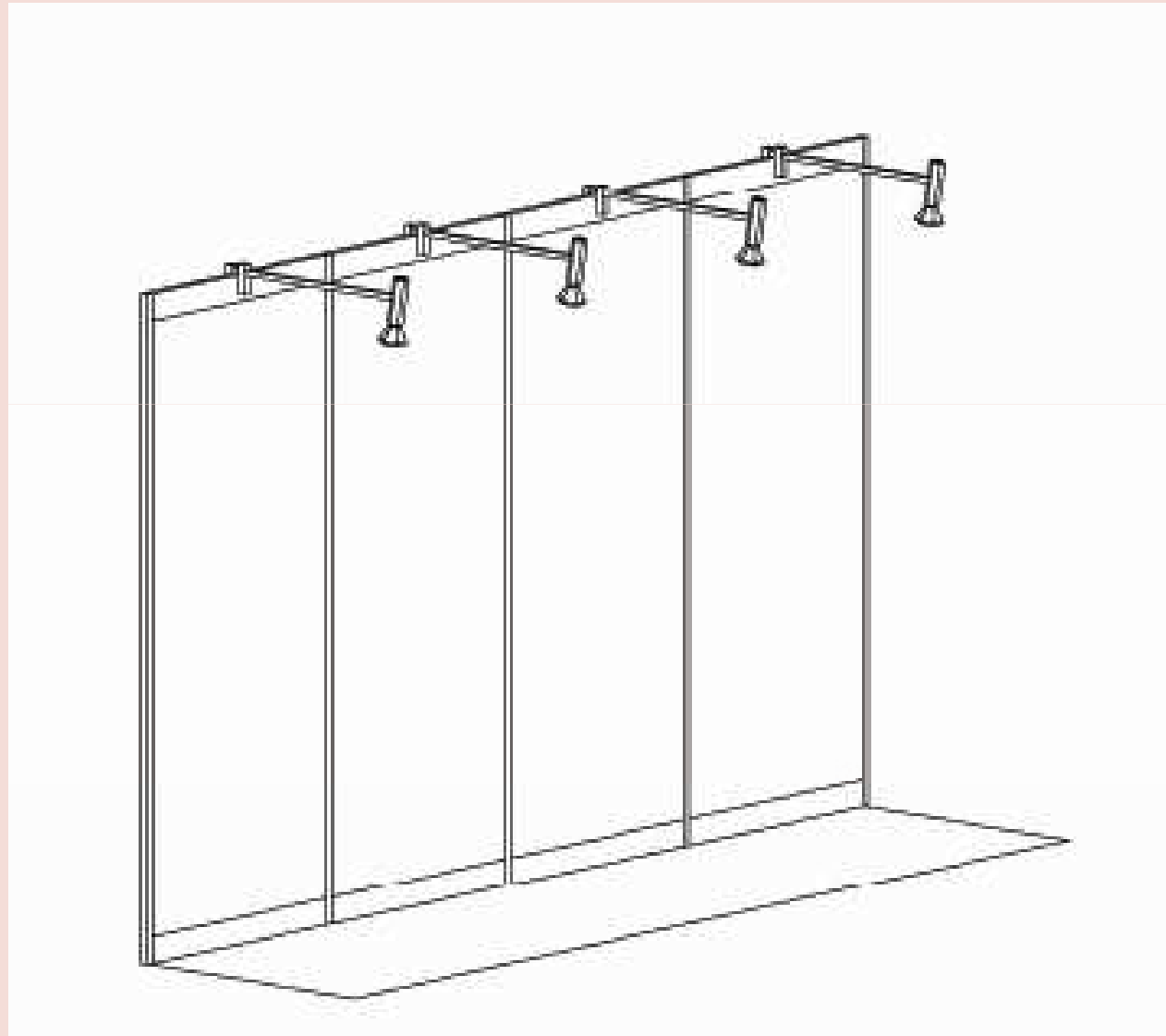



Die Beschreibung

Vorderansicht

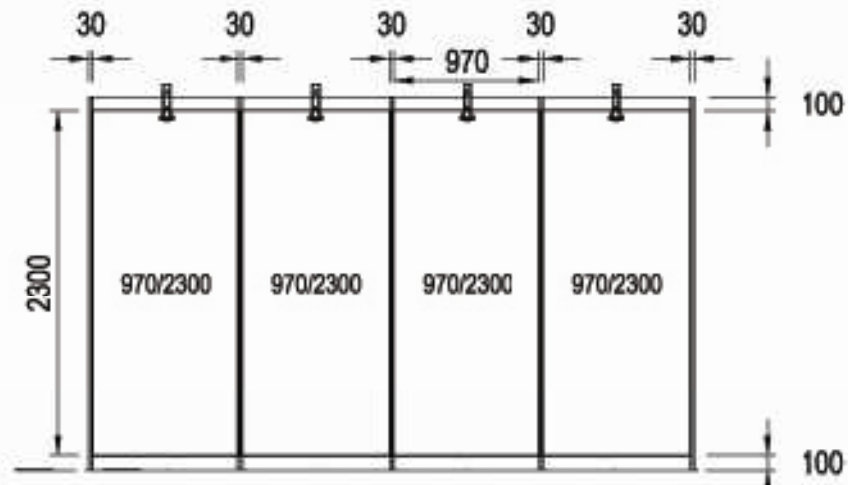

Vogelschau

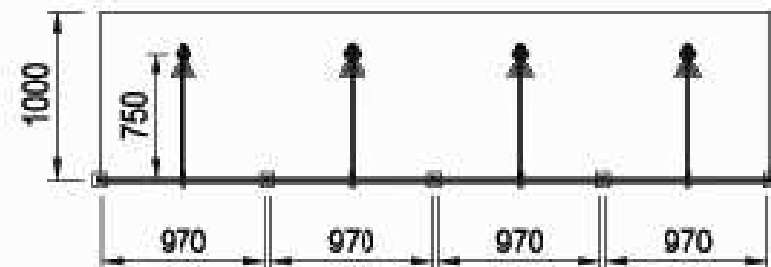



Die Details

Der Stand der SIA vereint alle Architekten, Planer und Ingenieure in einem Stand.

Jedes SIA-Mitglied kann eine Anzahl Laufmeter Wand zu einem **Vorzugspreis** buchen.



Die Kosten

Kosten pro Laufmeter Wand
mit Beleuchtung, Standbau, Teppich CHF 400.—
Exkl. 7.6 % MWST und Nebenkosten

Der Stand muss nicht persönlich betreut werden!

Buchungen ab einem Laufmeter für unbemannte Nutzung möglich.

Die Wand kann zum Aufhängen von Projektskizzen genutzt werden. Die Bodenfläche davor für Prospektständer und Modelle etc.

Wenn Sie einen persönlich betreuten Stand wünschen, müssen Sie mindestens 4 Laufmeter buchen.



Die Anmeldung

Mittels beiliegendem Anmeldeformular an die Messeleitung.

Unter Punkt E die Anzahl Laufmeter als Total angeben und auf den Vertrag SIA-Mitglied schreiben.

Anmeldeschluss: 6. Februar 2009



Die Zielgruppen

Besucher

- Potenzielle und bisherige Eigenheim-Besitzer im Alter von 25 – 65 Jahren
 - Eigenheim-Besitzer, die eine Renovation planen
- ➔siehe auch Besucherumfrage!

Aussteller

Bisherige und potenzielle Aussteller aus der Branche rund um das Immobiliengeschäft und aus dem Einzugsgebiet der Messe.



Die Statistik zur Messe 2008

58%

der Besucher besitzen ein Eigenheim, das sie verändern oder renovieren möchten.

40%

der Besucher wohnen in einem Mietobjekt und suchen etwas Eigenes.

82%

der Aussteller fanden die Qualität der Kontakte gut bis sehr gut



Für Informationen

Karin Wüthrich

Messeleiterin

Telefon 061 508 23 53

E-Mail karin.wuethrich@immexpobasel.ch



Daniel Wyss

Geschäftsführer

Telefon 061 508 23 53

E-Mail info@immoexpobasel.ch



Für Fragen rund um die Messe stehen wir Ihnen gerne zur Verfügung.



Die Messe-Organisatorin

Die ImmoExpo Basel wird von der Schweizerischen Immobilien- und Eigenheimmessen AG organisiert und durchgeführt. Sie ist Tochter der Wigra-Gruppe, welche mit ihren Tochter- und Beteiligungsgesellschaften jährlich rund 30 Messen und Events organisiert.

Ideell wird die Organisatorin auch vom Beirat und dem Verein Immobilien-Messe Basel getragen. Der Verein bildet zugleich das Patronat der ImmoExpo Basel und setzt sich aus dem SVIT beider Basel, Gewerbe-Verband Basel-Stadt und der HEV Basel zusammen.